

＼ レジと一緒に、すぐSTART！ /

Tabレジこれだけマニュアル

クレジット編

マニュアル内容

クレジット端末機器のご紹介	2
クレジット決済の手順	3
クレジット決済の取消し	
取消し分岐	4
対応中キャンセル操作	4
決済当日 - マイナス操作	5
決済翌日以降 - 返品操作	6



1 クレジット端末機器のご紹介

同梱備品と機器の充電方法についてご確認ください

パッケージ内同梱の備品

- ① クレジット端末機器 1台
- ② USBケーブル 1本
- ③ スタートアップガイド(冊子)

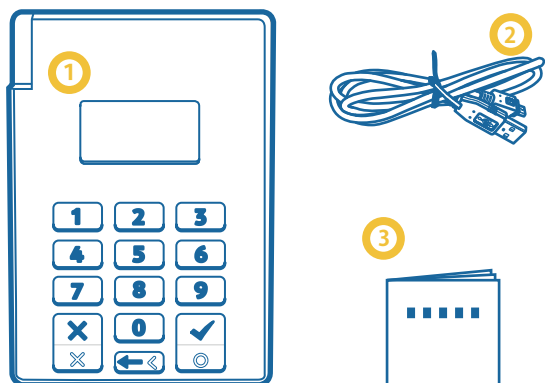

● 梱包ケース

端末機器の充電 (決済データは Bluetooth® で送信します)

クレジット端末機器は充電によりご使用いただけます

① 充電の手段...

- ▶ TabレジのUSBポートへ接続
- ▶ 起動中のパソコンのUSBポートへ接続
- ▶ お手持ちのスマートフォン充電器へ接続
- ▶ USB式充電ケーブルへ接続

Tabレジ接続での充電

- ① クレジットカード端末に同梱されているマイクロUSBケーブルを、本体(6800UA)背面の「USB 1/2」挿入口に差し込みます。
- ② ①のケーブルのマイクロ型プラグ側を、クレジットカード端末に差し込みます。

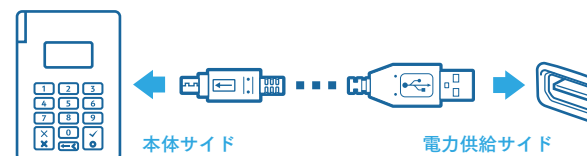
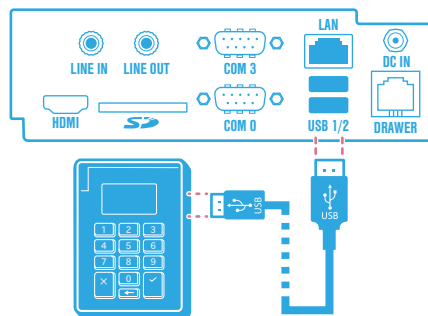

- ② 充電が始まると、クレジット端末機器の電源がオンになります。充電中は機器のUSB接続部ランプが赤く点灯します。

2 クレジット決済の手順

取消以外のクレジット決済の基本的な操作です

▶ Tabレジ画面の決済基本操作

1 「カード」 ボタンを押します。



2 「決済」 ボタンを押します。



3 端末にてカードを読取ります。



クレジットカードをカード端末に挿入・またはスワイプします。
*ICチップ付きのカードは挿入 *ICチップの無いカードはスワイプ

4 支払い回数を入力し確定します。



支払い回数を選択し、「支払方法確定」ボタンを押します。

5 端末にPINコードを入力します。



ICチップ付きカードの場合、端末でPINコードを入力します。
PINコードをお忘れの際は端末の「チェック」ボタンを押します。

6 取引を終了します。

クレジット伝票
出力枚数・内容

決済完了後に伝票が印刷されます。決済完了「OK」で取引終了します。



クレジットカード種類 - PINコード入力の有無	伝票の内容
▶ ICチップ 有 / PINコード 入力	・お客様控え ・加盟店控え
▶ ICチップ 有 / PINコード 未入力	・お客様控え ・加盟店控え
▶ ICチップ 無 / -	・お客様控え ・カード会社控え

！注意！

カード会社控えには、必ずお客様のサインをいただいで下さい。

3 クレジット決済の取消し

レジ支払前でのクレジット決済のキャンセル操作

▶ 取消し分岐・対応中キャンセル操作

決済取消の分岐

▶ レジ支払い前（購入途中）

購入時、レジ操作にてお客様が急にクレジット決済の取りやめを希望されたり、購入商品の増減を承った際は対応中のキャンセル操作を行って下さい。

関連ページ

『対応中キャンセル操作 (P.4)』

▶ レジ支払い後、当日中

※ レシートナンバーによる取消し
決済当日の場合、レシートナンバーからの取消しが可能になります。売上モードからマイナスモードに移行することでスムーズに対応いただけます。

関連ページ

『決済当日 - マイナス操作 (P.5)』

▶ レジ支払後、翌日以降

決済翌日以降になりますと、レジデータの修正を行うことができません。
返品という形で再度決済を立てる必要がございます。

関連ページ

『決済翌日以降 - 返品操作 (P.6)』

決済当日

決済翌日以降

対応中キャンセル操作

▶ レジ支払い前（購入途中）



1 「取消し」 ボタンを押します。



2 「OK」 ボタンを押します。



3 「OK」 ボタンで完了。

決済がキャンセルされ、売上モード画面へと戻ります。

3 クレジット決済の取消し

マイナス操作は決済当日のみ操作が可能です。

▶ 決済当日 - マイナス操作

機器のご紹介

Tabレジ決済の基本操作

クレジット決済の取消し—キャンセル—マイナス—

1 「マイナスモード」を押します。



2 レシートNo.を入力します。



レシートに印字されているレシートナンバーを入力し、「確定」ボタンを押します。

3 「返品」ボタンを押します。



4 「転送」ボタンを押します。



5 端末にてカードを読取ります。



クレジットカードをカード端末に挿入・またはスワイプします。
*ICチップ付きのカードは挿入 *ICチップの無いカードはスワイプ

6 取引を終了します。



決済完了後に伝票が印刷されます。
画面はマイナスモード初期画面に戻ります。
カードの種類やPINコード入力に関わらず、
カード会社控えの伝票が発行されます。

！注意！
カード会社控えには、
必ずお客様のサインを
いただいで下さい。

3 クレジット決済の取消し

決済翌日以降のクレジット決済取消には返品操作でご対応下さい。

▶ 決済翌日以降 - 返品操作

1 「返品」ボタンを押します。



2 商品 JAN コードを入力します。

お客様が返品される商品全てを入力し、「カード」ボタンを押す。



商品 JAN コード入力のやり方

- ▶ 返品商品のバーコードをスキャナーで読み取る
 - ▶ レシートに記載されている JAN コードを入力する
 - ▶ 登録済メニューキーをタッチする (登録済の場合のみ)
- ※返品する全ての商品を入力下さい

3 「決済」ボタンを押します。



4 レシートNo.を入力します。



「商品名」の入力欄にレシートナンバーを入力し、「取引検索」を押します。

5 端末にてカードを読取ります。



クレジットカードをカード端末に挿入・またはスワイプします。
*ICチップ付きのカードは挿入 *ICチップの無いカードはスワイプ

6 取引を終了します。



決済完了後に伝票が印刷されます。
画面はマイナスモード初期画面に戻ります。
カードの種類や PIN コード入力に関わらず、
カード会社控への伝票が発行されます。

！注意！

カード会社控へには、
必ずお客様のサインを
いただして下さい。

4 お問い合わせ

梱包内容の不備や、設置・接続に関するお問い合わせ

Tabレジはクラウド型 POS システムという性質上、インターネット環境への常時接続を前提として開発されております。インターネット環境への**常時接続**をお願いいたします。

Tabレジの接続方法

「Tabレジ接続マニュアル」



Tabレジの基本的な操作

「Tabレジ操作マニュアル」



各種お問い合わせは

✉ tabregi@uniaim.co.jp

☎ 050-5306-2709

お電話でのお問い合わせは、平日10:00~19:00で承っております。

Webマニュアルはこちら

<http://uniaim.co.jp/tabregisupport/>



スマートフォンは
こちらから